

Panasonic®

VACUUM CLEANER
Aspiradora

MC-V9638

Operating Instructions
Instrucciones de operación

Performance Plus
PLATINUM

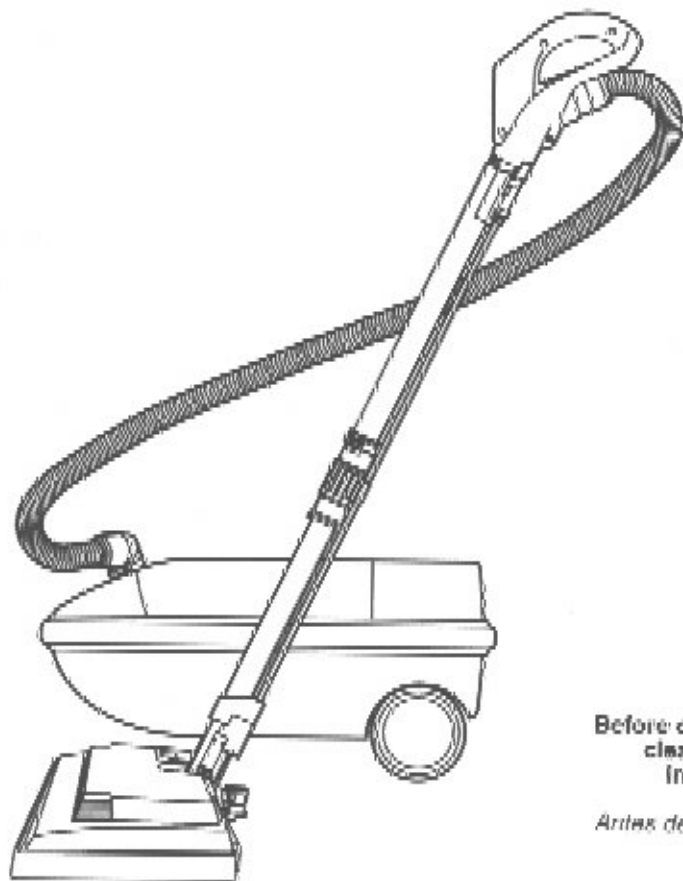

Before operating your vacuum cleaner, please read these instructions completely.

Antes de usar su aspiradora, lee completamente estas instrucciones por favor.

CC128MVR20U00

CONSUMER INFORMATION

Please read **IMPORTANT SAFETY INSTRUCTIONS** on page 5 before use. Read and understand all instructions.

TO OUR VALUED CUSTOMER

We are very pleased to welcome you to the Panasonic family of products. Thank you for purchasing this product. Our intent is that you become one of our many satisfied customers.

Proper assembly and safe use of your vacuum cleaner are your responsibilities. Your vacuum cleaner is intended only for household use. The cleaner should be stored in a dry, indoor area. Read the **Operating Instructions** carefully for important use and safety information.

Special care is required when vacuuming certain types of carpet or floor covering. Always check the carpet or floor covering manufacturer's recommended cleaning instructions before vacuuming.

PLEASE PAY CLOSE ATTENTION TO ALL WARNING AND CAUTION STATEMENTS.



WARNING

WARNING statements are designed to alert you to the possibility of personal injury, loss of human life and/or damage to the vacuum cleaner and/or personal property if the instructions given are not followed.



CAUTION

CAUTION statements are designed to alert you to the possibility of damage to the vacuum cleaner and/or personal property if the instructions given are not followed.



WARNING

TO AVOID ELECTRICAL SHOCK

Never vacuum damp or wet surfaces or liquids.
DO NOT store machine outdoors.
Replace worn or frayed power cord immediately.
Unplug from outlet when not in use and before servicing.

TO AVOID ACCIDENTS

Except for hand-held cleaners, keep machine on floor - not chairs, tables, steps, stairs, etc.
Store machine promptly after each use to prevent accidents such as tripping over power cord or machine.
Use machine and accessories only in a manner intended by the manufacturer.
The use of an extension cord is not recommended.

Información para consumidor

Por favor, lea "Instrucciones importantes de seguridad" en la página 6 antes de usar su aspiradora. Lea y comprenda todas las instrucciones.

A NUESTRO CONSUMIDOR ESTIMADO

Nos da mucho gusto a presentarle a la familia de productos de Panasonic. Le damos las gracias por comprar este producto. Estamos resueltos a hacerle uno de nuestros muchos consumidores satisfechos.

Montaje correcto y uso seguro de su aspiradora son sus responsabilidades. Su aspiradora está fabricada para el uso a domicilio únicamente. Debe guardar la aspiradora en un lugar seco y debajo de techo. Lea las "Instrucciones de operación" con cuidado para la información importante de uso y la información de seguridad.

Se requiere el cuidado especial cuando pasa la aspiradora sobre ciertas clases de alfombra o cubierta de piso. Siempre revise las instrucciones de la limpieza recomendada de fabricante para la alfombra o la cubierta de piso antes de pasar la aspiradora.

Preste mucha atención por favor a todos los avisos y a todos las advertencias



AVERTENCIA

Las secciones **AVERTENCIA** están incluidas para llamarle atención a la posibilidad de la lesión corporal, la pérdida de vida humana, y/o el daño a la aspiradora y/o el daño a las propiedades personales si las instrucciones dadas no están seguidas.



CUIDADO

Las secciones **CUIDADO** están incluidas para llamarle atención a la posibilidad del daño a la aspiradora, y/o del daño a las propiedades personales si las instrucciones dadas no están seguidas.



AVERTENCIA

PARA EVITAR CHOQUE ELÉCTRICO

Nunca pase la aspiradora en las superficies húmedas o mojadas ni aspire los líquidos.
No mantenga la aspiradora a la intemperie.
Cambio en seguida un cordón eléctrico gastado o raído.
Desconéctela cuando no la está usando y antes de darle servicio.

PARA EVITAR ACCIDENTES

Excepto las aspiradoras a mano, mantenga la aspiradora sobre el suelo - no sobre las sillas, las mesas, los escalones, las escaleras, etc.
Mantenga la aspiradora en un lugar seguro en seguida después de cada uso para evitar accidentes como tropiezo con cordón eléctrico o con aspiradora.
Use la aspiradora y los accesorios únicamente en manera descrita en este manual.
No recomiende un cordón eléctrico adicional.

TABLE OF CONTENTS / *Tabla de contenido*

CONSUMER INFORMATION / Información para consumidor	2-3
IMPORTANT SAFETY INSTRUCTIONS <i>Instrucciones importantes de seguridad</i>	5-6
PARTS IDENTIFICATION / Identificación de piezas	7-8
ASSEMBLY / Montaje	9
Wands / Tubos	9
Power Nozzle / Power nozzle	9
Canister / Aspiradora	9
Hood / Cubierta	10
Hose / Manguera	10
FEATURES / Características	10
Overload Protector / Protector contra sobrecargas	11
Suction Control / Control de aspiración	11
Hose swivel / Dispositivo giratorio de la manguera	11
Performance Indicator / Indicador de rendimiento	11
TO OPERATE CLEANER / Para operar la aspiradora	12
Using Tools / Uso de herramientas	13
Tool Use Chart / Uso de herramientas	14
Suggested Pile Height Settings <i>Sugerencias sobre el ajuste de nivel de pelo de la alfombra</i>	15
Vacuuming Tips / Sugerencias para aspirar	15
ROUTINE CARE OF CLEANER / Cuidado de rutina de la aspiradora	16
Bag Changing / Cambio de la bolsa	16
Replacing Filter / Cambio del filtro	17
Cleaning Exterior and Attachments <i>Limpeza del exterior y de los accesorios</i>	17
Power Nozzle Care / Cuidado de la power nozzle	18
Replacing Headlight Bulb / Cambio de la bombilla	18
Belt Changing and Agitator Cleaning <i>Cambio de la correa y limpieza del agitador</i>	18
Removing Belt / Sacar correa	19
Replacing Belt / Cambio de la correa	20
Removing Clogs / Quitar de los residuos de basura en los conductos	21
Brush Servicing / Cuidado del cepillo	22
Agitator Assembly / Montaje del agitador	22
BEFORE REQUESTING SERVICE / Antes de pedir servicio	23-24
NOTES / Notas	25
WARRANTY / Garantía	26-27
WHAT TO DO WHEN SERVICE IS NEEDED / Cuando necesita servicio	28

IMPORTANT SAFETY INSTRUCTIONS

When using your vacuum cleaner, basic precautions should always be followed

READ ALL INSTRUCTIONS BEFORE USING THIS VACUUM CLEANER



WARNING

To reduce the risk of fire, electrical shock, injury

- 1 **DO NOT** leave vacuum cleaner when plugged in. Unplug from outlet when not in use and before servicing
- 2 To reduce the risk of fire, electric shock - **DO NOT** use outdoors or on wet surfaces
- 3 **DO NOT** allow to be used as a toy. Close attention is necessary when used by or near children
- 4 Use only as described in this manual. Use only manufacturer's recommended attachments
- 5 **DO NOT** use with damaged cord or plug. If vacuum cleaner is not working as it should, has been dropped, damaged, left outdoors, or dropped into water, return it to an Authorized Panasonic Service Center
- 6 **DO NOT** pull or carry by cord, use cord as a handle, close door on cord, or pull cord around sharp edges or corners. Do not run vacuum cleaner over cord. Keep cord away from heated surfaces
- 7 Hold plug when rewinding onto cord reel. **DO NOT** allow plug to whip when rewinding
- 8 **DO NOT** unplug by pulling on cord. To unplug, grasp the plug, not the cord
- 9 **DO NOT** handle plug or vacuum cleaner with wet hands
- 10 **DO NOT** put any objects into openings. **DO NOT** use with any opening blocked, keep free of dust, lint, hair, and anything that may reduce air flow
- 11 Keep hair, loose clothing, fingers, and all parts of body away from openings and moving parts
- 12 **DO NOT** pick up anything that is burning or smoking, such as cigarettes, matches, or hot ashes
- 13 **DO NOT** use without dust bag and/or filters in place
- 14 Turn off all controls before unplugging
- 15 Use extra care when cleaning on stairs
- 16 **DO NOT** use cleaner to pick up flammable or combustible liquids such as gasoline or use in areas where they may be present
- 17 **DO NOT** operate cleaner with punctured hose. The hose contains electrical wires. Replace if cut or worn. Avoid picking up sharp objects
- 18 Always turn off cleaner before connecting or disconnecting the hose or Power Nozzle

SAVE THESE INSTRUCTIONS

**THIS VACUUM CLEANER IS INTENDED
FOR HOUSEHOLD USE ONLY**

Note Before you plug in your Panasonic vacuum cleaner, make sure that the voltage indicated on the rating plate located at the back of the vacuum cleaner is the same as your local supply

Instrucciones importantes de seguridad

Cuando usa su aspiradora, debe seguir las instrucciones incluso las siguientes

Lea todas las instrucciones antes de usar esta aspiradora



AVERTENCIA

Para reducir el riesgo de incendio, choque eléctrico o lesión corporal

- 1** *No abandone la aspiradora cuando esta conectada. Desconéctela cuando no la está usando y antes de darle servicio*
- 2** *Para reducir el riesgo de incendio o choque eléctrico no use la aspiradora al aire libre ni sobre las superficies mojadas*
- 3** *No permita que los niños jueguen con la aspiradora. Se requiere tener mayor cuidado cuando sea usada en la proximidad de niños o por niños*
- 4** *Use la aspiradora únicamente en la manera descrita en este manual. Use únicamente con los accesorios recomendados por la fábrica*
- 5** *No use la aspiradora si el cordón eléctrico o el enchufe está dañado. Si la aspiradora no está funcionando adecuadamente o si se ha caído, está dañada, ha estado expuesta a la intemperie o si se le ha caído al agua, devuélvala a un Centro de Servicio de Panasonic autorizado*
- 6** *No hale ni transporte la aspiradora por el cordón, no use el cordón como mango, no cierre puertas sobre el cordón, no hale el cordón sobre rebordes agudos ni esquinas, no pase la aspiradora sobre el cordón. Mantenga el cordón alejado de superficies calientes*
- 7** *Sujete el enchufe con la mano al enrollar el cordón eléctrico. Para desconectarla, hale en enchufe, no el cordón*
- 8** *No desconecte la aspiradora tirando del cordón eléctrico. Para desconectarla, hale el enchufe, no el cordón*
- 9** *No toque la aspiradora ni el enchufe con las manos mojadas*
- 10** *No coloque objetos en las aberturas. No use la aspiradora si alguna abertura está bloqueada, manténgala libre de polvo, pelusa, cabellos, o cualquier cosa que puede disminuir el flujo de aire*
- 11** *Mantenga el cabello, la ropa suelta, los dedos y todas las partes del cuerpo alejados de las aberturas y piezas mecánicas*
- 12** *No use la aspiradora para levantar objetos que se está quemando o emitiendo humo, como cigarrillos, cerillos o cenizas calientes*
- 13** *No use la aspiradora sin tener insertados la bolsa para polvo y/o los filtros*
- 14** *Antes de desconectar la aspiradora, apáguela siempre*
- 15** *Tenga cuidado mayor cuando usa la aspiradora sobre los escalones*
- 16** *No use la aspiradora para aspirar líquidos inflamables o combustibles como gasolina ni la use en lugares donde éstos podrían estar presentes*
- 17** *No use la aspiradora si la manguera está rota. La manguera contiene alambres eléctricos. Cambiela si está rota o desgastada. Evite aspirar objetos agudos*
- 18** *Siempre apagar la limpiadora antes de conectar o desconectar la manguera o la boquilla de poder*

Guarde estas instrucciones
Esta aspiradora está recomendada
para el uso a domicilio únicamente.

Nota *Antes de conectar su aspiradora Panasonic, asegúrese de que el voltaje indicado en el voltímetro en la parte posterior de la aspiradora sea del mismo voltaje que el de su casa*

PARTS IDENTIFICATION

Identificación de piezas

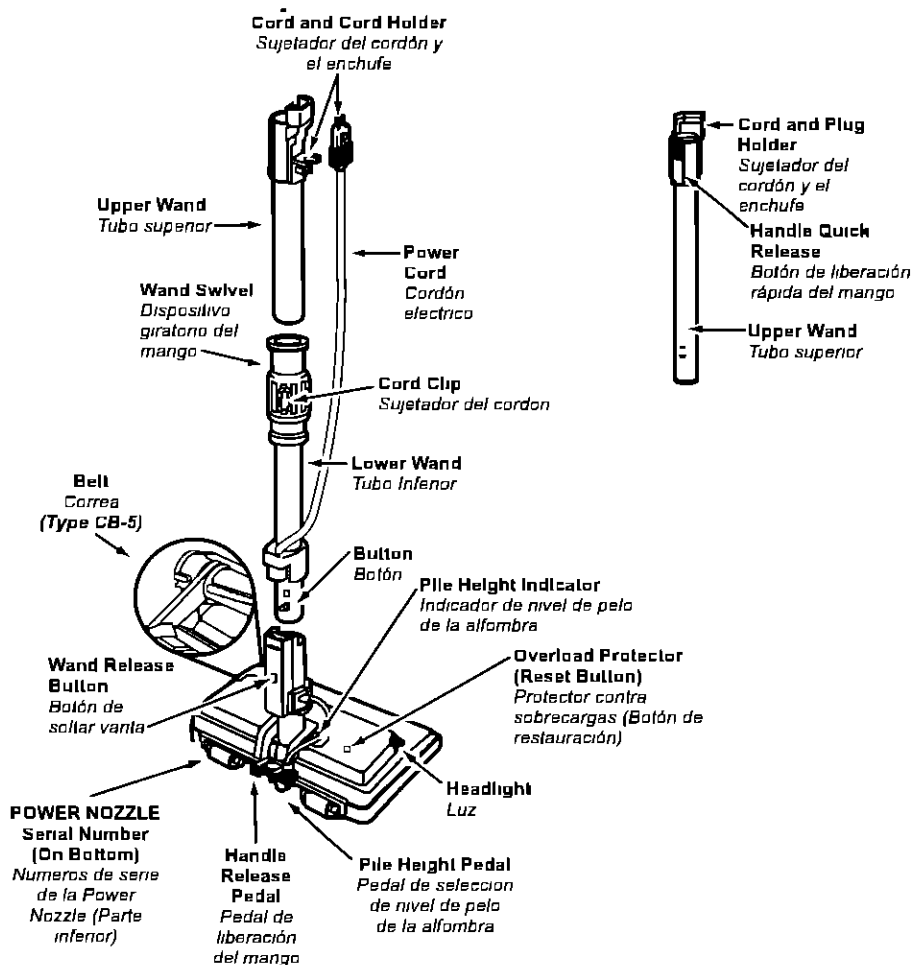

FEATURE CHART / Diagrama de características

(PANASONIC CANISTER VACUUM)

(Aspiradora receptáculo Panasonic)

FEATURES Características	Power Voltaje	Overload Protector Protector contra sobrecargas	Headlight Luz	Cord Length Extension de cordón	Power Nozzle Power nozzle
Model / Modelo MC-V963B	120V AC (60Hz) 12 0 A / 12,0 A	Yes Si	Yes Si	28 Ft (8.5 m) 8,5 m (28 pi)	Yes Si

HOSE Manguera

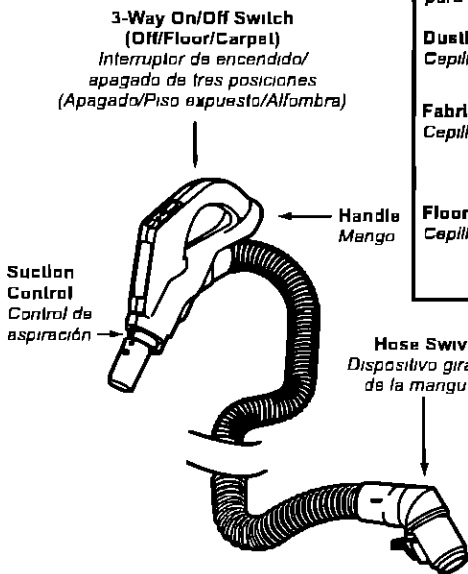

ATTACHMENTS

Accesorios

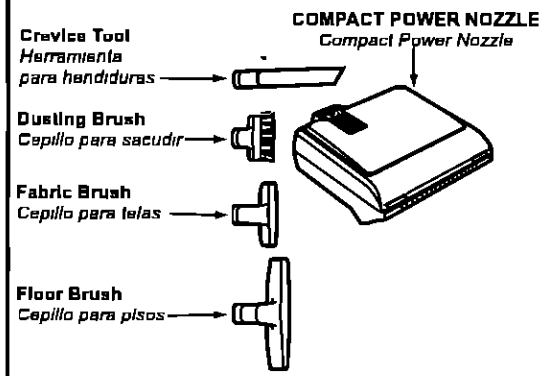

CANISTER Receptáculo

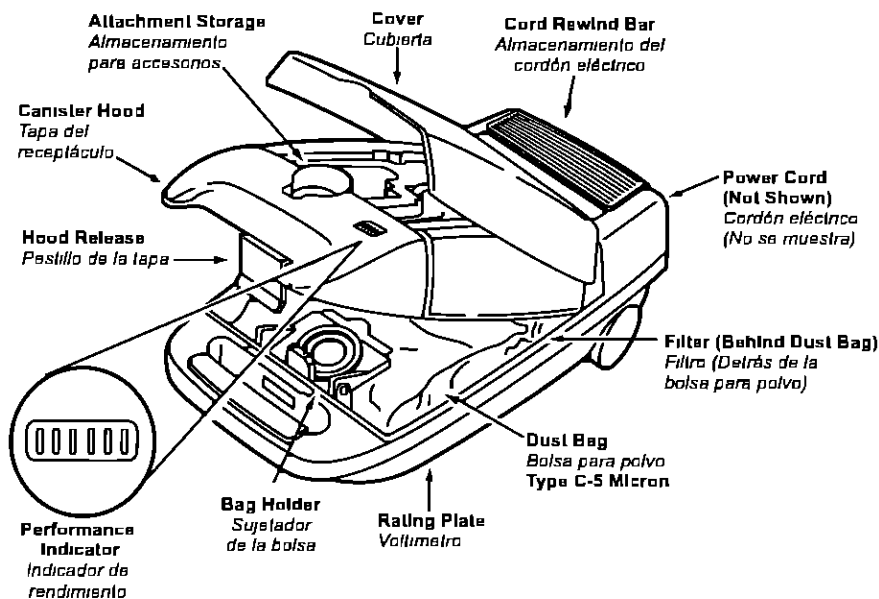

ASSEMBLY / Montaje

- **Before assembling your vacuum cleaner, be sure you have all parts shown in PARTS IDENTIFICATION**

Antes de armar su aspiradora, asegúrese de tener disponibles todas las piezas que se muestran en "Identificación de piezas"

Wands / Tubos

- **Slide wands together until wand button snaps into place**
Una los tubos deslizándolos hasta que el botón quede fijo en posición
- **Turn wand button to slotted area of wand swivel**
Gire el botón del tubo hacia la zona ranurada del dispositivo giratorio del tubo

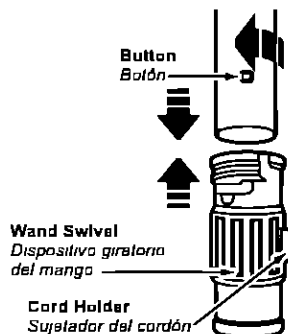

Canister / Receptáculo

- **Open canister hood**
Abra la tapa del receptáculo
- **Check dust bag**
Cheque la funda de polvo
- **See BAG CHANGING for instructions**
Vea "Cambiar funda" para instrucciones
- **Check filter**
Cheque el filtro
- **See REPLACING FILTER for instructions**
Vea "Reemplazar filtro" para instrucciones

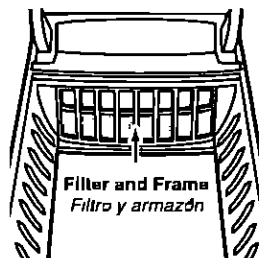

Power Nozzle / Power nozzle

- **Insert wands into power nozzle until button snaps in place**
Introduzca los tubos en la power nozzle hasta que el botón del tubo quede fijo en posición
- **Connect power nozzle cord and plug**
Conecte el enchufe y cordón de la power nozzle
- **DO NOT FORCE** If difficult to install, turn plug over and try again
No lo fuerce. El área elevada del enchufe tiene que estar hacia la mano

To Remove / Para Retirar

- **Disconnect cord**
Desconectar cordón
- **Press wand release button**
Apreta botón de soltar varita
- **Pull up on wands**
Tirar arriba las varitas

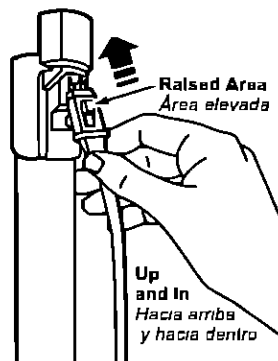

ASSEMBLY (continued)

Montaje (A continuación)

Hood / Cubierta

It is normal for the canister hood to come off when opened further than needed. Line up the hinges, insert them, and close the hood to replace it.

Es normal que la tapa del receptáculo se desprenda al ser abierta más de lo necesario. Para colocar nuevamente la tapa, alinee las bisagras, insértelas y cierre la tapa.

Hose / Manguera

- **Insert Hose into canister until it snaps into place**
Introduzca el mango en el tubo hasta que el botón para liberar el mango y tire del mango hacia arriba

TO REMOVE / Para Retirar

- **Lift hose latch tab toward hose**
Levante el pestillo de la manguera
- **Pull up on hose**
Tire de la manguera
- **Insert handle into wand until lock button snaps into place**
Introduzca el mango en el tubo hasta que el botón quede en posición



TO REMOVE / Para Retirar

- **Press Handle Release Button**
Oprima el botón para liberar el mango
- **Pull up on handle**
Tire del mango hacia arriba

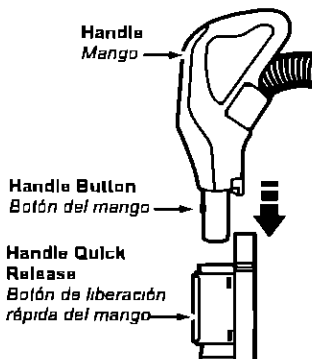

PERFORMANCE FEATURES

Características de rendimiento

Hose Swivel / Dispositivo giratorio de la manguera

- **Hose swivel allows hose to turn without moving canister**
El dispositivo giratorio de la manguera permite que ésta gire sin necesidad de mover el receptáculo
- **Check hose for twisting before pulling canister**
Asegúrese de que la manguera no esté retorcida antes de jalar el receptáculo

Overload Protector

Protector contra sobrecargas

- **POWER NOZZLE has built-in protection against motor and belt damage should the brush jam**
La power nozzle cuenta con protección incorporada contra daño del motor y la correa en caso de atascamiento del cepillo
- **If brush slows down or stops, overload protector button pops up and shuts off POWER NOZZLE**
Si el cepillo pierde velocidad o se detiene, el botón del protector contra sobrecargas se activa y apaga la power nozzle
- **Canister motor will continue to run**
El motor del receptáculo continuará funcionando

TO CORRECT PROBLEM

Para corregir el problema

- **Check brush and brush support areas for excessive lint build-up or jamming**
Cheque cepillo y áreas de apoyo de cepillo para acumulación excesiva de hilo o interferencia
- **Clean jammed area**
Limpia el área de interferencia

TO RESET

Para restablecer

- **Press reset button on top of POWER NOZZLE**
Aprta el botón de reponer en la parte arriba de la power nozzle
- **Plug in and turn on canister**
Enchufar y encender el bote

Suction Control / Control de aspiración

- **Suction control allows you to change vacuum suction for different fabric and carpet weight**
El control de aspiración le permite cambiar la potencia de aspiración de la aspiradora dependiendo del grosor de la tela o alfombra
- **Opening control decreases suction for draperies and lightweight rugs**
Abriendo el control reduce la aspiración para cortinas y alfombras ligeros
- **Closing control increases suction for upholsteries and carpets**
Cerrando el control aumenta la aspiración para tapicería y alfombras

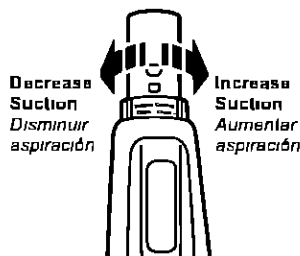

Performance Indicator

Indicador de rendimiento

- **When unit is running lines in indicator windows will be clear if there are no clogs**
Cuando la unidad está en funcionamiento las líneas de la ventanilla del indicador no están encendidas
- **When lines turn completely red there is a need to check dust bag for being full and other areas that may be clogged**
Cuando las líneas se muestran completamente rojas será necesario examinar la bolsa para polvo y determine si está llena y examine cualquier otra área que podría estar atascada
- **See REMOVING CLOGS**
Consulte la "Quitar de los residuos de basura en los conductos"
- **Red lines may appear when using attachments or when cleaning new carpet, due to reduced airflow by attachments themselves or new carpet fuzz filling the bag quickly**
Puede que las líneas se muestren en rojo al utilizar accesorios o si está aspirando una alfombra nueva. Esto se debe a que los accesorios mismos reducen el flujo de aire, o a que la pelusa de la alfombra nueva llena la bolsa muy rápido



TO OPERATE CLEANER

Para operar la aspiradora

- **NOTE** To reduce the risk of electric shock, this vacuum cleaner has a polarized plug, one blade is wider than the other. This plug will fit in a polarized outlet only one way. If the plug does not fit fully in the outlet, reverse the plug. If it still does not fit, contact a qualified electrician to install the proper outlet. Do not change the plug in any way.
NOTA Para reducir el riesgo de choque eléctrico, esta aspiradora cuenta con una clavija polarizada, uno de los contactos es más ancho que el otro. La clavija sólo puede introducirse de una manera en el enchufe. Si la clavija no cabe bien en el enchufe, inviértala. Si aun no cabe, llame a un electricista para que instale un enchufe correcto. No altere la clavija de ninguna manera.
- **Pull cord out of canister to desired length.**
Tire del cordón para sacarlo del receptáculo hasta tener la longitud deseada.
- **Cord will not rewind until cord rewind bar is pushed.**
El cordón no se enrollará hasta que oprima la barra para enrollarlo.
- **Plug polarized power cord into a 120 Volt outlet located near floor.**
Conecte el cordón eléctrico polarizado en un enchufe de 120 voltios que se encuentre cerca del piso.

Cord Rewind Bar
 Almacenamiento del cordón eléctrico

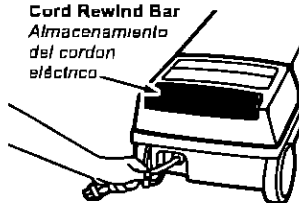

TO REWIND / Para enrollar

- **Unplug cleaner.**
Desconecte la aspiradora.
- **Hold plug while rewinding to prevent damage or injury from moving cord.**
Sujete el enchufe mientras enrolla el cordón para impedir daño o lesión corporal por el movimiento del cordón.
- **Push cord rewind bar.**
Empuje la barra para enrollar el cordón eléctrico.
- **Lower wand from upright position by pressing on the handle release pedal.**
Baje el tubo desde la posición vertical pisando el pedal de liberación del mango.

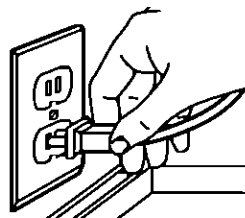

Pile Height Indicator
 Indicador de nivel de pelo de la alfombra

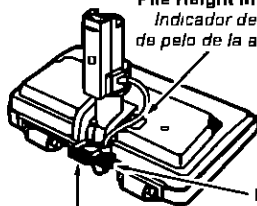

Handle Release Pedal
 Pedal de liberación del mango

Pile Height Selector
 Pedal de selección de nivel de pelo de la alfombra

- **Select a pile height setting by pressing small pedal on the rear of POWER NOZZLE.**
Seleccione una altura de pelo de la alfombra usando el pedal pequeño ubicado en la parte posterior de la power nozzle.

Using Tools / Uso de herramientas

NOTE If the **POWER NOZZLE** is attached, turn cleaner off before removing handle from wands
Nota Si tiene instalada la **power nozzle**, apague la aspiradora antes de quitar el mango de los tubos

ATTACHMENTS ON HANDLE

Accesorios del mango

- **Press Quick Release Button**
Apreta el botón soltar rápida
- **Pull to remove handle from wand**
Oprima el botón de bloqueo
- **Slide attachments firmly on handle as needed**
Deslice el accesorio deseado con firmeza sobre el mango

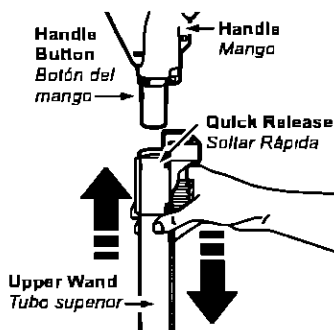





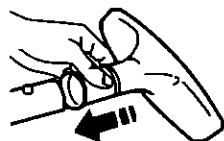
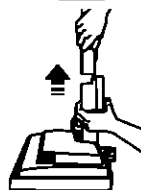
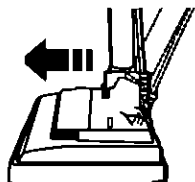
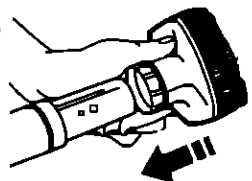

ATTACHMENTS ON WAND

Accesorios del tubo

- **To remove wands from POWER NOZZLE, lock wands in straight-up position**
Para retirar los tubos de la power nozzle colóquelos en la posición vertical de bloqueo
- **Press wand release button**
Apreta botón de soltar varita
- **Pull the wands straight up out of POWER NOZZLE**
Tire del tubo hacia arriba para desprenderlo de la power nozzle
- **The POWER NOZZLE plug and cord do not have to be removed to use attachments on the wands**
No es necesario retirar el enchufe y cordón eléctrico de la power nozzle para usar los accesorios del tubo
- **Put attachments on wands as needed**
Coloque el accesorio deseado sobre el tubo
- **See chart on next page**
Consulte el cuadro a continuación



Tool Use / Uso de herramientas

	CLEANING AREA / Área a limpiar						
ATTACHMENT <i>Accesorio</i>	Furniture <i>Meubles</i>	Between Cushions <i>Cojines</i>	Drapes <i>Entre Cortina</i>	Stairs <i>Escalones</i>	Bare Floors <i>descubiertas</i>	Carpeted Floor/Rugs <i>Pisos alfombrados/ alfombras</i>	Walls <i>Pisos paredes</i>
DUSTING BRUSH <i>Cepillo para sacudir</i> 	X		X				X
CREVICE TOOL <i>Herramienta para hendiduras</i> 	X	X					
FABRIC BRUSH <i>Cepillo para telas</i> 	X		X				
FLOOR BRUSH <i>Cepillo para pisos</i> 				X	X		X
POWER NOZZLE <i>Power Nozzle</i> 					X*	X	
COMPACT POWER NOZZLE <i>Compact Power Nozzle</i> 	X			X			

Always clean attachments before using
Siempre limpie los accesorios antes de usarlos

*** 3-way On/Off switch should be in FLOOR position**
** El interruptor de 3 posiciones debe estar en la posición FLOOR (piso descubierta)*

NOTE When separating wands, depress lock button completely before pulling wands apart. If wand lock button is difficult to depress, push the two wands more lightly together to line up the lock button with the hole. Depress lock button and then pull wands apart.

Nota Cuando separe los tubos, oprima completamente el botón de bloqueo antes de separarlos por completo. Si se le dificulta oprimir el botón, junte más los tubos para alinear el botón con el orificio. Oprima el botón y después separe los tubos.

Suggested Pile Height Settings

Sugerencias sobre el ajuste de nivel de pelo de la alfombra

- **For best deep down cleaning, use 4 setting**
Use el ajuste 4 (bajo) para obtener la mejor limpieza a fondo

- **However, you may need to raise height to make some jobs easier, such as scatter rugs and some deep pile carpets, and to prevent vacuum cleaner from shutting off**

Por otra parte, quizás se requiera elevar el nivel para facilitar algunas tareas, como por ejemplo cuando se trata de tapetes y algunas alfombras de pelo largo, y para impedir que la aspiradora se apague

Suggested settings are

Se sugieren los siguientes ajustes

- **1 - Shag, deep pile, or scatter rugs**
1 - Pelo muy largo y suelo, tapetes, alfombras muy acojinadas
- **2 - Medium to deep pile**
2 - Pelo mediano a largo
- **3 - Low to medium pile**
3 - Pelo corto a mediano
- **4 - Most carpets and bare floors**
4 - La mayoría de las alfombras y pisos descubiertos

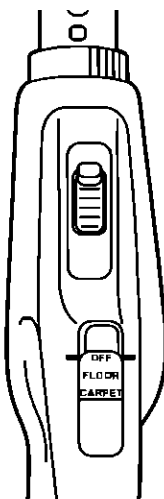

- **Select a switch position on handle**
Seleccione una posición del interruptor en el mango

➤ OFF

- **FLOOR - turns on canister motor only**
Solo enciende el motor del receptáculo

- **CARPET - turns on both canister and POWER NOZZLE motors**

Enciende los motores del receptáculo y de la power nozzle

Vacuuming Tips / Sugerencias para aspirar

Suggested sweeping pattern

Estilo de limpieza sugerido

- **For best cleaning action, POWER NOZZLE should be pushed straight away from you and pulled straight back**
Para obtener la mejor acción de limpieza se recomienda empujar la power nozzle en dirección directamente opuesta a usted y jalarla en línea recta
- **At end of each pull stroke, direction of POWER NOZZLE should be changed to point into next section to be cleaned**
Al final de cada pasada de regreso, cambie la dirección de la power nozzle hacia la siguiente sección a limpiar
- **This pattern should be continued across rug with slow, gliding motions**
Continue así a través de toda la alfombra de una manera lenta y deslizante
- **NOTE Fast, jerky strokes do not provide complete cleaning**
Nota las pasadas rápidas y jalonadas no logran una limpieza completa



Carpeted Stairs

Escalera Alfombrado

- **Vacuum Regularly**
Limpiar con aspiradora regularmente
- **For best results, fully close suction control**
Para mejores resultados, cierra el control de aspiración completamente

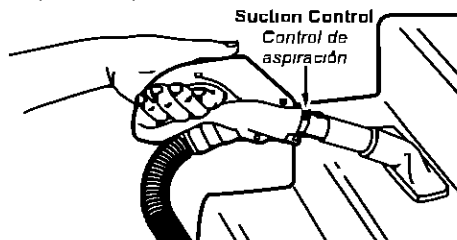

ROUTINE CARE OF CLEANER

Cuidado de rutina de la aspiradora

Performing the following tasks will keep your new Panasonic vacuum cleaner operating at peak performance levels and will ensure these high levels for years to come. Check the **BEFORE REQUESTING SERVICE** section in this manual for recommendations on performing some of these tasks to help solve various problems that may occur. Always unplug vacuum before servicing.

Siguiendo las instrucciones dadas, su nueva aspiradora Panasonic funcionará al nivel máximo y continuará funcionando por muchos años en el futuro. Lea la sección "Antes de pedir servicio" en este manual para las recomendaciones para arreglar unos problemas que puedan ocurrir. Siempre desconecte la aspiradora antes de hacer el servicio.

- **For best cleaning results, dust bag should be changed often**
La bolsa debe cambiarse seguido para lograr los mejores resultados de limpieza
- **Performance indicator will come on when the bag needs to be changed or the airflow is blocked**
El indicador de rendimiento se encenderá cuando sea necesario cambiar la bolsa o si se bloquean las vías de flujo de aire
- **Use Panasonic micron dust bag type C-5**
Utilizar la funda de polvo micronico Panasonic tipo C-5
- **Unplug cord from wall outlet**
Desconecte el cordón eléctrico de la clavija de la pared
- **Pull hood release out and up, then lift canister hood**
Tire del pestillo de la tapa hacia fuera y hacia arriba, luego levante la tapa del receptáculo
- **Disengage cardboard tab from red bag mount by pressing away and lifting up**
Destrahe la pestaña de cartón del montaje rojo de la bolsa empujando hacia afuera y tirando hacia arriba
- **Pull bag out of the red bag mount**
Saque la bolsa del montaje rojo
- **Check filter, if dirty, replace**
Cheque el filtro, si es sucio, cambialo
- **Red bag mount will flip forward after removing bag**
El montaje rojo de la bolsa se inclinará hacia adelante después de que retire la bolsa
- **This will prevent the lid from closing until new bag is installed**
Esto impedirá que la tapa se cierre antes de instalar una bolsa nueva
- **Raise red bag mount**
Levante el montaje rojo
- **Install bag into slots per illustrations**
Instale la bolsa en las ranuras como se muestra en las ilustraciones
- **Push down until cardboard tab locks into position and holes align**
Empujando hacia abajo hasta que la pestaña de cartón quede bloqueada en posición y los orificios estén alineados
- **Tuck back end of bag down**
Doble el extremo posterior de la bolsa hacia abajo
- **Close and latch canister hood**
Baje la cubierta del receptáculo y cierre el pestillo
- **NEVER REUSE A DUST BAG**
Nunca reutilice una bolsa para polvo

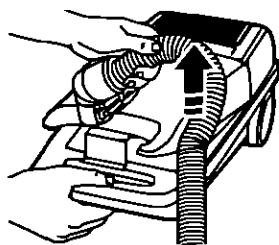

Red Bag Mount
Bolsa del
montaje rojo

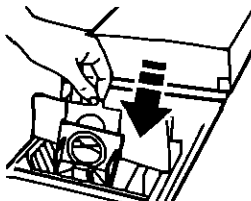

Replacing Filter / Cambio del filtro

- **Check filter occasionally and replace when dirty**
Cheque el filtro de vez en cuando y cambiar cuando sucio
- **Pull out filter and frame as shown**
Tirar el filtro y armazón como esta demostrado
- **Replace filter**
Cambio del filtro
- **White side is mounted facing the filter frame**
El lado blanco está montado hacia el armazón del filtro
- **Filter cannot be cleaned and should be replaced at least once a year**
No se puede limpiar el filtro y se debe cambiarlo una vez al año
- **Snap filter and frame into canister**
Cerrarse de golpe el filtro y armazon dentro del bote
- **Insert bag**
Instale la bolsa
- **DO NOT CLEAN FILTER WITH WATER**
No se debe limpiar el filtro con agua
- **DO NOT operate the cleaner without filter**
No opere la aspiradora sin el filtro

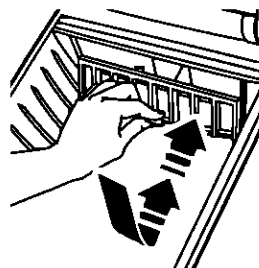
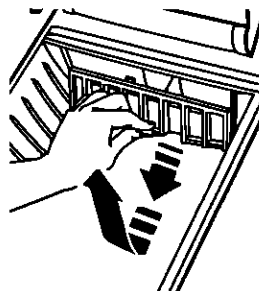

Cleaning Exterior and Attachments *Limpeza del exterior y de los accesorios*

- **DO NOT drip water on cleaner**
No choree agua sobre la aspiradora
- **Clean exterior using a clean, soft cloth that has been dipped in a solution of mild liquid detergent and water, then wrung dry Wipe dry after cleaning**
Limpe el exterior con un trapo suave y limpio, que ha sido exprimido después de remojar en una solución de agua y detergente liquido ligero. Seque el exterior con un trapo seco después de limpiar
- **To reduce static electricity and dust build-up, wipe outer surface of cleaner and attachments**
Limpe la superficie exterior del receptáculo y de los accesorios para reducir la electricidad estatica y la acumulación de polvo
- **DO NOT USE ATTACHMENTS IF THEY ARE WET**
No use los accesorios si están mojados
- **Attachments used in dirty areas, such as under a refrigerator, should not be used on other surfaces until they are washed**
Los accesorios que se utilicen en areas sucias, debajo del refrigerador, no deben usarse en otras superficies sin antes ser lavado

Replacing Headlight Bulb / Cambio de la bombilla

- **To remove cover use a flat blade screwdriver**
Para sacar la tapa utiliza un destornillador plano
- **Gently pry on side of the light cover up**
Con cuidado entrometer al lado de la tapa de luz arriba
- **After freeing one side, lift up to remove**
Cuando está libre un lado, alza para sacarlo
- **Push in and turn bulb to remove**
Empujar adentro y gira la bombilla para sacarlo
- **Replace bulb with standard bayonet type appliance bulb rated 120V/15W**
Reemplazar la bombilla con una bombilla tipo bayoneta para electrodomésticos con voltage 120V/15W
- **Bulb must not be higher than 15 Watts**
La bombilla no debe ser mas que 15 Vatios

To replace cover
Para reemplazar tapa

- **Fit tabs into rear of housing**
Encajar las lengüetas en la parte posterior de la caja
- **Press sides down until it snaps into place**
Apretar los lados hasta cerrarse de golpe

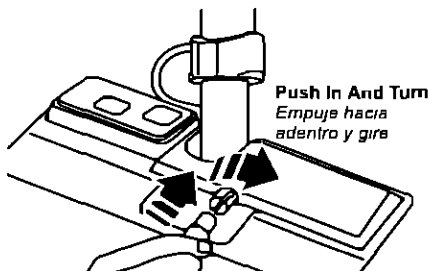
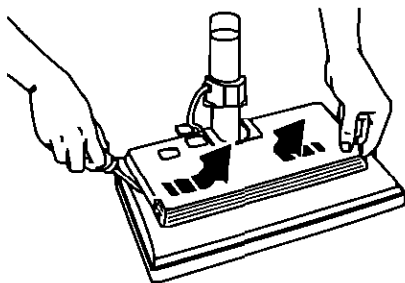

Belt Changing and Agitator Cleaning Cambio de la correa y limpieza del agitador

- **Check and remove hair, string and lint build-up frequently in the brush and brush support areas**
Cheque y sacar pelo, hilo y acumulacion de hilas frecuentemente en el cepillo y lugares de apoyo al cepillo
- **Instructions can also be found under the light cover**
Las instrucciones también aparecen bajo la cubierta de la bombilla

Removing Belt / Sacando la correa

- **Remove light cover and light bulb as shown under LIGHT BULB CHANGING**
Retire la cubierta de la bombilla y la bombilla como se indica bajo "Cambio de la bombilla"
- **Unscrew the POWER NOZZLE cover screws**
Retire los tornillos de la power nozzle
- **Turn POWER NOZZLE over**
Voltee la power nozzle
- **Insert screwdriver at cover tabs on both sides and twist to release tabs**
Inserte el destornillador en las pestañas de la cubierta de ambos costados y gírelo para liberar las pestañas
- **Turn POWER NOZZLE right side up**
Voltee la power nozzle hacia arriba
- **Press handle release pedal and lower the swivel**
Oprima la guía de liberación y baje el dispositivo giratorio
- **Tilt cover forward from back until front snaps free**
Incline la cubierta de atrás hacia adelante hasta que se desprenda
- **Carefully insert and twist screwdriver at each brush support to free brush from base**
Inserte el destornillador cuidadosamente en cada soporte del cepillo y gírelo para retirar el cepillo de la base
- **Remove worn belt**
Retire la banda desgastada
- **Slide brush supports off to check and clean brush support areas**
Retire los soportes del cepillo, examine y limpie las áreas de soporte del cepillo
- **See AGITATOR ASSEMBLY for picture of complete brush assembly**
En la ensamble del agitador se proporciona una ilustración de todo el ensamble del agitador

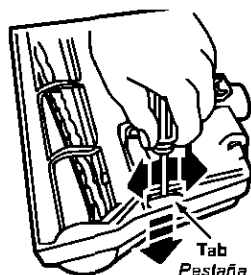
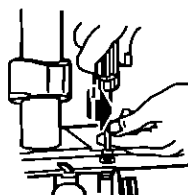

Tab
Pestaña

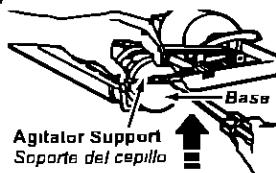
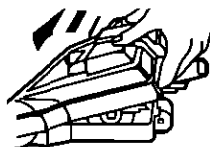

Agitator Support
Soporte del cepillo

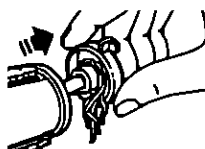

Replacing Belt / Cambio de la correa

- **Slide washers and brush supports onto brush assembly**
Reinstale las arandelas y los soportes del cepillo en el ensamble
- **Install new belt over motor shaft, then over brush sprocket**
Instale una correa nueva sobre el transmisión del motor y luego sobre la rueda dentada del cepillo
- **Snap brush supports into place on base**
Instale los soportes del cepillo sobre la base
- **Be sure brush supports are not upside-down**
Asegurese de que los soportes no estén invertidos
- **Line up front of cover and base**
Alinee la parte frontal de la cubierta con la base
- **Rest cover on front edge of base as shown**
Coloque la cubierta sobre el borde delantero de la base como se muestra
- **Till cover to back**
Incline la cubierta hacia atrás
- **Press cover firmly until side tabs snap into place**
Ejerza presión firme sobre la cubierta hasta que las pestañas laterales queden fijas en posición
- **Replace cover screws, light bulb and light cover**
Instale los tornillos de la cubierta, la bombilla y la cubierta de la bombilla



Agilator Support
Soporte del cepillo

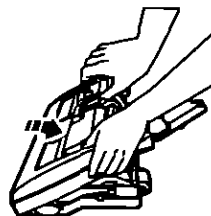
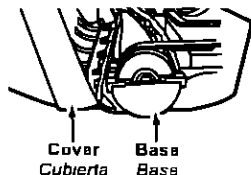

Removing Clogs

Quitar de los residuos de basura en los conductos

The vacuum cleaner creates suction that picks up dirt. Rapidly moving air carries the dirt to the dust bag through the airflow passages. The dust bag lets the air pass through, while it traps the dirt.

La aspiradora crea succión o aspiración que levanta la tierra. La tierra es impulsada a través de las vías de flujo de aire hasta la bolsa por una rápida corriente de aire. La bolsa para polvo permite el flujo de aire, pero atrapa la tierra.

For best cleaning results, keep the airflow passage open. Check the starred areas occasionally for clogs. Unplug from outlet before checking.

Para lograr los mejores resultados de limpieza, mantenga abiertas las vías de aire. Examine periódicamente las áreas indicadas con asteriscos para asegurarse de que no estén bloqueadas. Desconecte del receptáculo de revisarlo.

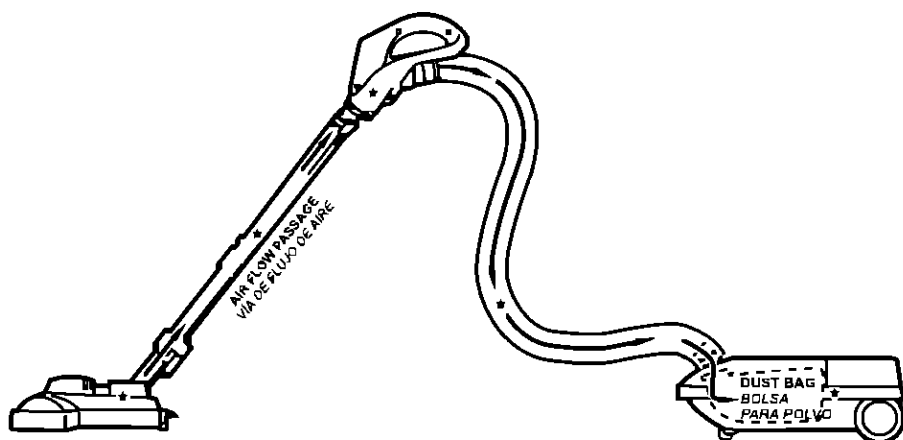

Brush Servicing / Cuidado del cepillo

TO CHECK BRUSHES:

Para examinar el cepillos

- When brushes are worn to the level of the base support bars, replace the brush dowel
Cambie mazo del cepillo cuando estén desgastados hasta el nivel de las barras de soporte de la base

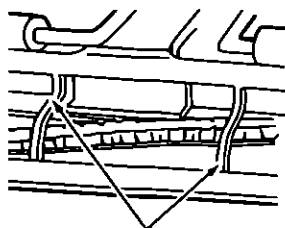

Base Support Bars
Barra de soporte de la base

TO REPLACE BRUSH DOWEL:

Para cambiar mazo del cepillos

- Remove POWER NOZZLE cover, belt and agitator assembly
Retire la cubierta, correa y ensamble del agitador de la power nozzle
- See "To remove belt" in BELT CHANGING AND BRUSH CLEANING
Consulte "Para retirar la correa" bajo "Cambio de la correa y limpieza del cepillo"
- Remove agitator supports, washers, screws, end brush, brush sprocket and brush sprocket flange from ends of agitator assembly
Retire el soporte del agitador, arandelas, tornillos, tope del cepillo, rueda dentada del cepillos la tope de las ensamble del cepillo
- Replace agitator assembly
Reemplazar montaje del agitador
- Reassemble agitator assembly
Arme el montaje del agitador
- To line up screw holes in dowel, sprocket and end brush, be sure the brush portion of end brush lines up with brushes on brush dowel
Para alinear agujeros de los tornillos en la clavija, diente de engranaje y cepillo final, estar seguro que el parte de cepillo en el cepillo final esta alineado con los cepillos en la clavija del cepillo
- Replace belt, brush assembly, POWER NOZZLE cover, light bulb and light cover
Cambie la correa, el ensamble del cepillo, la cubierta de la power nozzle, la bombilla y la cubierta de la bombilla
- See "To replace belt" in BELT CHANGING AND BRUSH CLEANING
Consulte "Para cambiar la correa" bajo "Cambio de la correa y limpieza del cepillo"

Agitator Assembly / Montaje de agitador

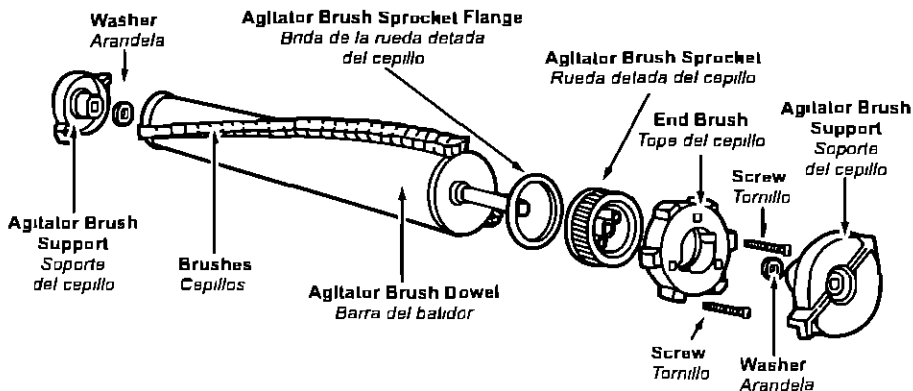

BEFORE REQUESTING SERVICE



WARNING *Electric Shock or Personal Injury Hazard*

Disconnect the electrical supply before servicing or cleaning the unit. Failure to do so could result in electric shock or personal injury from cleaner suddenly starting.

Review this chart to find do-it-yourself solutions for minor performance problems. Any service needed, other than those described in these Operating Instructions, should be performed by an authorized service representative.

PROBLEM	POSSIBLE CAUSE	POSSIBLE SOLUTION
Cleaner won't start	<ol style="list-style-type: none"> 1 Unplugged at wall outlet 2 Tripped circuit breaker/blown fuse at household service panel 3 Loose hose electrical connections 4 Tripped overload protector in POWER NOZZLE 	<ol style="list-style-type: none"> 1 Plug in firmly, push ON/OFF switch to ON 2 Reset circuit breaker or replace fuse 3 Reconnect hose ends, (page 10) 4 Clean brush and brush supports, then reset, (pages 18,19)
Poor job of dirt pick-up	<ol style="list-style-type: none"> 1 Full or clogged dust bag 2 Clogged airflow passages 3 Dirty safety filter 4 Wrong pile height setting 5 Open suction control 6 Hole in hose 7 Worn POWER NOZZLE brushes 8 Worn or broken belt 9 Dirty brush or brush supports 10 Canister hood open 	<ol style="list-style-type: none"> 1 Change bag, (page 18) 2 Clear airflow passages, (page 10) 3 Replace filter (page 17) 4 Adjust setting, (page 15) 5 Adjust control (page 14) 6 Replace hose 7 Replace brush, (page 20) 8 & 9 See BELT CHANGING AND BRUSH CLEANING, (pages 18) 10 Close and latch hood
Cleaner starts but cuts off	<ol style="list-style-type: none"> 1 Hose or hood electrical connections 2 Tripped overload protector in POWER NOZZLE 3 Tripped overload protector in canister 	<ol style="list-style-type: none"> 1 Check connections, reconnect hose ends (page 10) 2 Remove any items that may be caught or jammed, then reset. If cleaner starts and stops again, clean brush and brush supports, then reset, (pages 18, 19) 3 Change dust bag, clear airflow blockage, (page 21) Wait 50 minutes for motor to cool and automatically reset
Power Nozzle will not run when attached	<ol style="list-style-type: none"> 1 POWER NOZZLE connections unplugged 2 Worn or broken belt 3 Dirty brush or brush supports 4 Tripped overload protector in POWER NOZZLE 	<ol style="list-style-type: none"> 1 Plug in firmly, (page 9) 2 & 3 See BELT CHANGING AND BRUSH CLEANING, (pages 18) 4 Check brush area for excessive lint build-up or jamming. Clean brush and brush supports, then reset. (pages 18, 19)
Performance Indicator, some models, is red	<ol style="list-style-type: none"> 1 Full or clogged dust bag 2 Dirty filter 3 Clogged airflow passage 4 Certain attachment tools 	<ol style="list-style-type: none"> 1 Change bag, (page 18) 2 Replace filter, (page 17) 3 Clear clog from airflow passage, (page 21) 4 This is normal. Light should go off when tool is removed
Cleaner picks up moveable rugs -or- Power Nozzle pushes too hard	<ol style="list-style-type: none"> 1 Wrong pile height setting 2 Suction too strong 	<ol style="list-style-type: none"> 1 Adjust setting, (page 15) 2 Open suction control, (page 11)
Light won't work	<ol style="list-style-type: none"> 1 Burned out light bulb 	<ol style="list-style-type: none"> 1 Change light bulb, (page 18)
Cord won't rewind	<ol style="list-style-type: none"> 1 Dirty power cord 2 Cord jammed 	<ol style="list-style-type: none"> 1 Clean the power cord 2 Pull out cord and rewind
Cleaner leaves marks on carpet	<ol style="list-style-type: none"> 1 Wrong vacuuming pattern 	<ol style="list-style-type: none"> 1 See VACUUMING TIPS (page 15)

Antes de pedir servicio



AVERTENCIA Peligro de choque eléctrico y lesión personal

Desconecte la aspiradora antes de darle servicio o limpiarla. De lo contrario podría producirse un choque eléctrico o causar lesión personal si la aspiradora arranca de repente

Consulte este cuadro para encontrar soluciones que usted mismo puede realizar cuando tenga problemas menores de rendimiento. Cualquier servicio que necesite aparte de otros descritos en este manual tiene que ser hecho por un representante de servicio autorizado

PROBLEMA	CAUSA POSIBLE	SOLUCIÓN POSIBLE
La aspiradora no arranca	<ol style="list-style-type: none"> 1 Está desconectada 2 Cortacircuitos botado o fusible quemado en el tablero de servicio de la residencia 3 Conexiones eléctricas de la manguera sueltas 4 Protector contra sobrecargas botado en la power nozzle 	<ol style="list-style-type: none"> 1 Conecte bien oprima selector de encendido/apagado a la posición ON 2 Restablezca el cortacircuitos o cambie el fusible 3 Vuelva a conectar los extremos de la manguera (página 10) 4 Limpie el cepillo y los soportes de éste. Luego restablezca (páginas 18-19)
No aspira satisfactoriamente	<ol style="list-style-type: none"> 1 Bolsa para polvo llena o atascada 2 Vías de flujo de aire atascadas 3 Filtro del motor sucio 4 Ajuste incorrecto de nivel de peloda la alfombra 5 Control de aspiración abierto 6 Manguera rota power nozzle desgastados 8 Correa desgastada o rota 9 Cepillo o soportes de éste sucios 10 Tapa del receptáculo abierta 	<ol style="list-style-type: none"> 1 Cambie la bolsa (página 16) 2 Limpie las vías de flujo de aire (página 10) 3 Cambio del filtro (página 17) 4 Ajuste el nivel (página 15) 5 Ajuste el control (página 14) 7 Reemplazar el cepillo (página 20) 8 & 9 Consulte "Cambio de la correa y limpieza de cepillo" (página 18) 10 Cierra bien la tapa
La aspiradora arranca, pero se apaga	<ol style="list-style-type: none"> 1 Conexiones eléctricas de la manguera o de la tapa 2 Protector contra sobrecargas de la power nozzle botado 3 Protector de sobrecarga botado en el receptáculo 	<ol style="list-style-type: none"> 1 Examine las conexiones eléctricas vuelva a conectar los extremos de la manguera (página 10) 2 Retire cualquier objeto atorado o atascado luego restablezca. Si la aspiradora arranca pero se vuelve a apagar limpie el cepillo y los soportes de éste luego restablezca (páginas 18-19) 3 Cambie la bolsa para polvo desbloquee las vías de flujo de aire (página 21). Espere 50 minutos para que el motor se enfríe y se restablezca automáticamente
La Power Nozzle no funciona cuando está instalada	<ol style="list-style-type: none"> 1 Conexiones de la power nozzle desconectadas 2 Correa desgastada o rota 3 Cepillo o soportes de éste sucios 4 Protector contra sobrecargas de la power nozzle botado 	<ol style="list-style-type: none"> 1 Conecte bien (página 9) 2 & 3 Consulte "Cambio de la correa y limpieza de cepillo" (página 18) 4 Examine el área del cepillo para determinar si hay acumulación excesiva o bloqueo de pelusa. Limpie el cepillo y sus soportes, luego restablezca (páginas 18-19)
Indicador de rendimiento de rojo, algunos modelos	<ol style="list-style-type: none"> 1 Bolsa para polvo llena o atascada 2 Filtro de seguridad del motor sucio 3 Vías de flujo de aire atascadas 4 Cerritos accesorios 	<ol style="list-style-type: none"> 1 Cambie la bolsa (página 16) 2 Cambio del filtro (página 17) 3 Desbloquee las vías de flujo de aire (página 21) 4 Esto es normal. La luz debe apagarse al quitar la herramienta
La aspiradora levanta tapetes o es difícil empujar a power nozzle	<ol style="list-style-type: none"> 1 Ajuste incorrecto de nivel de peloda la alfombra 2 Aspiración demasiado potente 	<ol style="list-style-type: none"> 1 Ajuste el nivel (página 15) 2 Abra el control de aspiración (página 11)
La luz no funciona	<ol style="list-style-type: none"> 1 Bombilla fundida 	<ol style="list-style-type: none"> 1 Cambie la bombilla (página 18)
El cordón no se enrolla	<ol style="list-style-type: none"> 1 Cordón eléctrico sucio 2 Cordón atascado 	<ol style="list-style-type: none"> 1 Limpie el cordón eléctrico 2 Tire del cordón y después enróllalo
La aspiradora deja marcas en la alfombra	<ol style="list-style-type: none"> 1 Estilo de limpieza incorrecta 	<ol style="list-style-type: none"> 1 Consulte "Sugerencias para aspirar", (página 15)

WARRANTY

Panasonic Platinum Series Vacuum Cleaner Limited Warranty

Panasonic Home and Commercial Products Company (collectively referred to as "the warrantor") will repair this product with new or refurbished parts or equivalent product, free of charge, in the U S A or Puerto Rico for (2) years from the date of original purchase in the event of a defect in materials or workmanship

This Limited Warranty Excludes both Labor and Parts for the following items which require normal replacement Disposable Dust Bag, Fillers, Belts, Light Bulbs, Agitator Brushes and Batteries (if supplied)

Carry-in or mail-in service in the U S A can be obtained during the warranty period by contacting a Panasonic Services Company (PASC) Factory Servicenter listed in the Servicenter Directory Or call, toll free, 1-800-211-PANA (7262) to locate a PASC Authorized Servicenter Carry-in or mail-in service in Puerto Rico can be obtained during the warranty period by calling the local Panasonic Sales Company telephone number listed in the Servicenter Directory

This warranty is extended only to the original purchaser A purchase receipt or other proof of date of original purchase will be required before warranty performance is rendered

This warranty only covers failures due to defects in materials and workmanship which occur during normal use and does not cover damages which occur in shipment, or failures which are caused by products not supplied by the warrantor, or failures which result from accident, misuse, abuse, neglect, mishandling, misapplication, faulty installation, improper operation or maintenance, alteration, modification, power line surge, improper voltage supply, lightning damage, commercial use such as hotel, office, restaurant or other business or rental use of the product, or service by anyone other than a PASC Authorized Servicenter, or damage that is attributable to acts of God

LIMITS AND EXCLUSIONS

There are no express warranties except as listed above
THE WARRANTOR SHALL NOT BE LIABLE FOR INCIDENTAL OR CONSEQUENTIAL DAMAGES RESULTING FROM THE USE OF THIS PRODUCT, OR ARISING OUT OF ANY BREACH OF THIS WARRANTY ALL EXPRESS AND IMPLIED WARRANTIES, INCLUDING THE WARRANTIES OF MERCHANTABILITY AND FITNESS FOR A PARTICULAR PURPOSE, ARE LIMITED TO THE APPLICABLE WARRANTY PERIOD SET FORTH ABOVE

Some states do not allow the exclusion or limitation of incidental or consequential damages, or limitations on how long an implied warranty lasts, so the above exclusions or limitations may not apply to you

This warranty gives you specific legal rights and you may also have other rights which vary from state to state If a problem with this product develops during or after the warranty period, you may contact your dealer or Servicenter If the problem is not handled to your satisfaction, then write to the Consumer Affairs Department at the listed address on the back cover

Aspiradoras Panasonic serie Platino Garantía limitada

La Compañía Panasonic de Productos de Casa y Comercio (referido colectivamente como "el garante") reparará éste producto con repuestos nuevos o reconstruidos o un producto equivalente, sin costo en los Estados Unidos o Puerto Rico para (2) años desde la fecha de compra original en el caso que hay un defecto de materiales o hechura

Esta garantía excluye ambos el labor y las piezas para las siguientes piezas que requieren el cambio normal las bolsas para polvo, los filtros, las correas, las bombillas, los cepillos para agitador, y las pilas (si están incluidas)

En los Estados Unidos puede llevar este producto para darle servicio durante el período de garantía a Panasonic Services Company (PASC) Factory Servicenter Busque este nombre en el guía Servicenter O llame gratis al 1-800-211-PANA (7262) para localizar un Centro PASC autorizado En Puerto Rico, lleve o mande por correo este producto a la Panasonic Sales Company local durante el período de garantía Busque el número de teléfono en el guía Servicenter

Se ofrece únicamente la garantía al comprador original Se necesitan el recibo de compra u otra prueba de la fecha de compra para obtener asistencia incluida en la garantía

Esta garantía incluye únicamente los defectos en materials o en el montaje que ocurre durante el uso normal y no incluye el daño causado por transporte o problemas que son causados por productos que no son Panasonic o problemas que resultan en los accidentes, el mal uso, el abuso, el descuidado, el manejo malo, la aplicacion mala, la instalacion mala, la operacion inapropiada, el cuidado malo, la alteracion, la modificación de este producto, o el uso comercial como en hoteles, oficinas, restaurantes, o alquilar para uso, o arreglado por alguien que no está autorizado por Panasonic, o daños resultados por los actos de Dios

Límites y exclusiones

No hay garantías expresadas excepto las descritas arriba El garante no será responsable de los daños incidentales o consiguientes resultados del uso de este producto o violacion de esta garantía Todas las garantías expresadas o implícitas incluso las garantías de comercio y del propósito particular están limitadas por el período de garantía descrito arriba

Algunos estados no permiten el límite o la exclusion de daños incidentales o consiguientes ni límite del tiempo de la garantía por eso los límites o exclusiones descritos arriba no le son aplicables a usted

Esta garantía le da ciertos derechos legales y es posible que usted tenga otros derechos que varían de estado a estado Si un problema con este problema ocurre durante o despues del período de la garantía, puede informarse en su tienda o a su Centro de Servicio Si el problema no se resuelve a su satisfaccion, escriba al Consumer Affairs Department en la dirección incluida en la ultima página de este manual

WHAT TO DO WHEN SERVICE IS NEEDED

Cuando necesita servicio

If your Panasonic Vacuum Cleaner needs service, look in the yellow pages of the telephone book under HOME APPLIANCE SERVICE for your nearest Panasonic Services Company ("PASC") Factory Servicenter, or PASC authorized Servicenter, or call, 1-800-211-PANA (7262) toll free to find a convenient servicenter **DO NOT send the product to the Executive or Regional Sales offices They are NOT equipped to make repairs.**

Si su aspiradora Panasonic necesita servicio, busque el Centro de Servicio Panasonic o un Centro de Servicio PASC autorizado más cercano bajo "Servicio de Electrodomésticos" en las páginas amarillas de la guía de teléfonos o llame gratis al 1-800-211-PANA (7262) para encontrar un centro de servicio conveniente No mande el producto a las Executive o Regional Sales Offices. No están equipadas para arreglar estos productos.

If you ship the product

Carefully pack and send it prepaid, adequately insured and preferably in the original carton. Attach a postage-paid letter to the outside of the carton, which contains a description of your complaint **DO NOT send the product to the Executive or Regional Sales Offices. They are NOT equipped to make repairs.**

Si manda el producto

Empaquete con cuidado en el cartón original si posible y mándelo prepagado y con seguro suficiente. Ponga una carta con sellos en la que describe su problema con el producto en el exterior del cartón. No mande el producto a las Executive o Regional Sales Offices. No están equipadas para arreglar estos productos.

Customer's Record / *Récord de Comprador*

Model No _____ Dealer's Name _____
Numero de Modelo _____ Nombre del Vendedor _____
Serial No / Número de Serie _____
Dealer's Address / Dirección del Vendedor _____
Date of Purchase / Fecha de Compra _____

PANASONIC HOME & COMMERCIAL PRODUCTS
COMPANY, DIVISION OF MATSUSHITA ELECTRIC
CORPORATION OF AMERICA

One Panasonic Way
Secaucus, New Jersey 07094
World Wide Web Address
<http://www.panasonic.com>

ACØ1ZBMWZØUØ
CØ1ZBMWZØUØØ

PANASONIC SALES COMPANY,
MATSUSHITA ELECTRIC OF
PUERTO RICO INC

Ave 65 de Infantería, Km 9.5
San Gabriel Industrial Park
Carolina, Puerto Rico 00985

Printed in U.S.A.
Impreso en E.U.A.